

Einbaulösungen

Geschrieben von: Manager

Donnerstag, den 13. August 2009 um 20:58 Uhr - Aktualisiert Sonntag, den 11. September 2016 um 08:00 Uhr

Speziell für unsere Kolbenkompressoren haben wir Einbausets entwickelt, die einen sehr schnellen Einbau in den LKW ermöglichen und halten somit die Einbaukosten sehr gering.

BRÄTSCH-Einbausets bestehen aus:

- Universal-Einbaurahmen
- Armaturenräger aus Edelstahl
- Fittingsatz aus Edelstahl
- Rückschlagventil
- Sicherheitsventil
- Glyzerin-Manometer
- Einbauset für weggebauten Patronen-Ansaugfilter
- Flexible Druckschläuche, temperaturbeständig
- Tankwagenkupplung
- Gelenkwelle

Ihr Vorteil/ Nutzen:

- Minimaler Einbauaufwand, minimale Einbaukosten durch vorgefertigte Einbaurahmen und vormontierte Armaturenräger
- **Kompletteinbau unter 2h möglich!**
- Kein Installieren von Rohrleitungen notwendig
- Hohe Flexibilität durch schnelle Anpassbarkeit der Rahmen und Armaturenräger sowie das Schlauchsystem an die Einbaubedingungen am LKW
- Stabile Einbaurahmen, geringes Gewicht
- Korrosionsbeständige Materialien (Verzinkter Stahl, Edelstahl) und temperaturbeständige Schläuche
- Minimale Handlingskosten, denn alles wird aus einer Hand geliefert: Kompressor, Zubehör, Einbaurahmen und Gelenkwelle

Einbaulösungen

Geschrieben von: Manager

Donnerstag, den 13. August 2009 um 20:58 Uhr - Aktualisiert Sonntag, den 11. September 2016 um 08:00 Uhr

Gerne entwickeln und fertigen wir auch **individuelle Einbaulösungen** nach Ihren Wünschen.

Unsere Einbaurahmen für BRÄTSCH-Kompressoren

Universaleinbaurahmen "Aufrecht"

- für K3-1300
- verzinkter Stahl
- Anpassung durch Bohren an jeden LKW-Typ

Einbaulösungen

Geschrieben von: Manager

Donnerstag, den 13. August 2009 um 20:58 Uhr - Aktualisiert Sonntag, den 11. September 2016 um 08:00 Uhr

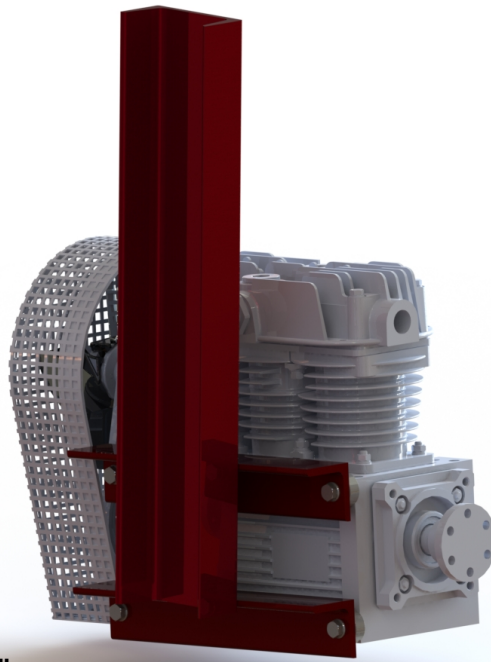

Universelles Einbaugeräte "Überkopf" für LKW-Typ

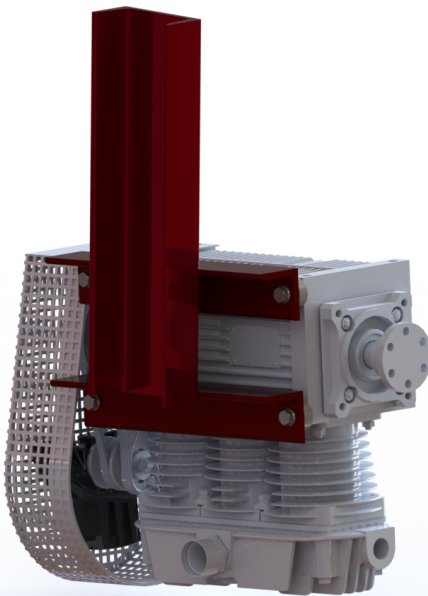

MAN-Einbaugeräte "Überkopf"
für MAN TGA, TGX

Einbaulösungen

Geschrieben von: Manager

Donnerstag, den 13. August 2009 um 20:58 Uhr - Aktualisiert Sonntag, den 11. September 2016 um 08:00 Uhr

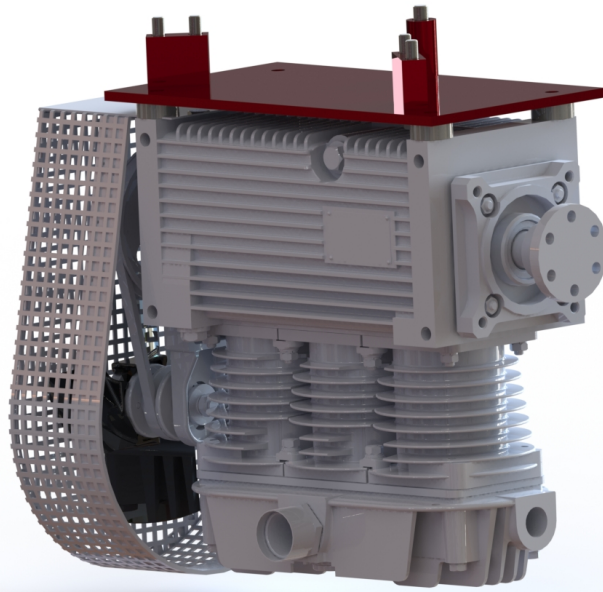

MAN-Einbaulösung "Überkopf" SA TGX

